

# MAL D'AFRICA

Un safari virtuale e multisensoriale  
nella natura selvaggia del continente africano

Foto di Marcello Libra

Produzione *Exhisens*



*Exhisens* - Enrico Belgrado Communication Group  
contatti: [enrico.belgrado@libero.it](mailto:enrico.belgrado@libero.it), [monica.rio@tiscali.it](mailto:monica.rio@tiscali.it)  
Enrico Belgrado cell. 3477672450

## MAL D'AFRICA

In occasione dei mondiali di calcio in Sudafrica  
*Exhisens* propone l'evento multisensoriale "Mal d'Africa".

Un safari virtuale attraverso immagini, luci, colori, animazioni e profumi per vivere in modo immersivo e multisensoriale il faccia a faccia con la natura selvaggia del continente africano.

In un'ambientazione essenziale ma scenografica e immersiva "Mal d'Africa" offre al grande pubblico un percorso emozionale e interattivo per...

- immergersi negli odori della savana tra belve feroci e animali selvaggi
- spiare i gorilla di montagna nella foresta tropicale
- correre tra le gazzelle
- confondersi tra la gente dei mercatini dei villaggi
- scoprire l'immensità dei paesaggi
- godersi indimenticabili tramonti
- restare incantati dalla magia dei luoghi
- desiderare di conoscere un continente affascinante che evoca ricordi e emozioni ancestrali
- tornare a viaggiare in Africa.

Le bellissime immagini protagoniste di "Mal d'Africa" sono tratte dagli scatti inediti del noto fotografo naturalista Marcello Libra, autore di meravigliosi servizi fotografici in Europa, Africa, Asia, America e Antartide.

Vincitrici di numerosi premi nazionali e internazionali, le foto di Libra sono state pubblicate su riviste nazionali ed estere quali Oasis, Asferico, Piemonte Parchi, Natur Foto (Germania), Animani (Svizzera), Le Figaro (Francia), Naturae magazine e su libri editi da White Star, National Geographic, Pubblinova Edizioni Negri e Input Edizioni.

## PERCORSO ESPOSITIVO

Il percorso si sviluppa in una sequenza di postazioni multimediali interattive con proiezioni, retroproiezioni ed emanatori di essenze.

L'ambientazione essenziale, ma scenografica e immersiva, di "Mal d'Africa", impegnando complessivamente circa 38 mq, può andare ad animare gli spazi di un corridoio o di una piazzetta, secondo le necessità del centro commerciale.

## CARATTERISTICHE TECNICHE

**Altezza strutture:** 3 m

**Larghezza strutture:** 2,6 - 3 m

**Lunghezza strutture:** 5 - 6 m

**Ingombro complessivo nei locali:**

corridoio: 12,5 m x 3 m

piazzetta: 6,3 m x 6 m

**Durata dell'esposizione:** almeno una settimana (da giorno di chiusura del Centro a giorno di chiusura: es. da lunedì a lunedì).

## NOLEGGIO

"Mal d'Africa" è un evento ideato e prodotto da *Exhisens*.

I nostri preventivi sono "mostra-evento chiavi in mano", comprendono cioè:

- ❖ fornitura di contenuti in digitale
- ❖ fornitura di strumentazioni, proiettori e software
- ❖ fornitura di allestimenti e postazioni interattive, loro configurazione, collaudo e monitoraggio
- ❖ allestimento e disallestimento
- ❖ realizzazione di dépliant descrittivo dell'evento per attività promozionale, con spazi pubblicitari a disposizione di sponsor partners e centro commerciale

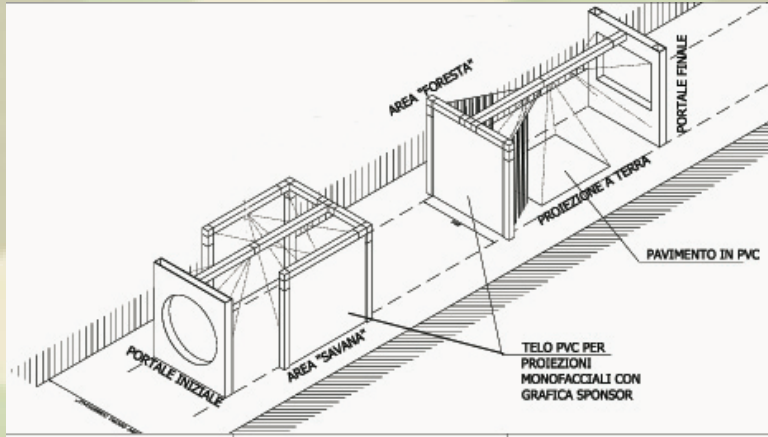
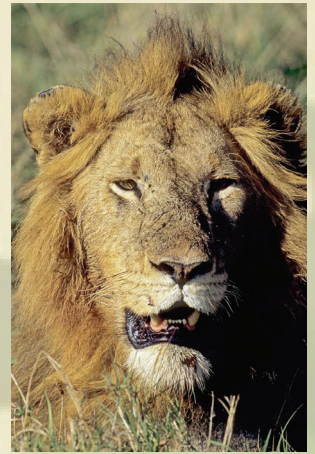

**Soluzione corridoio**

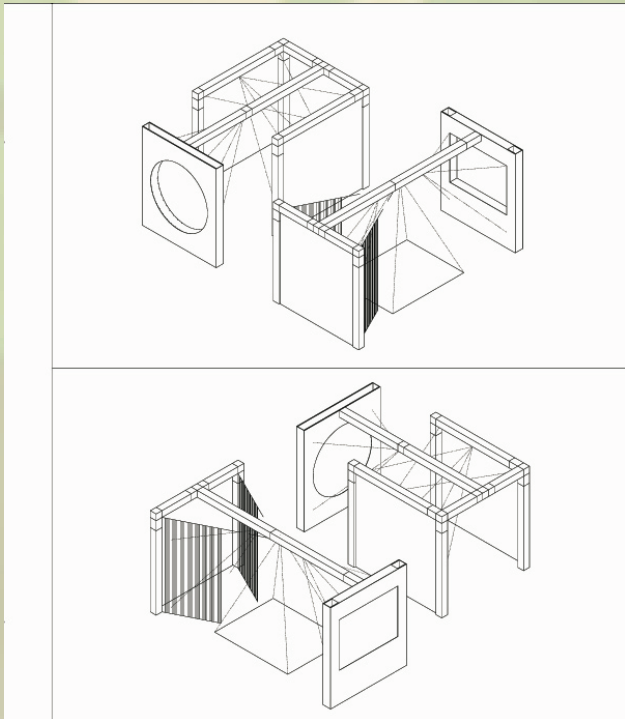
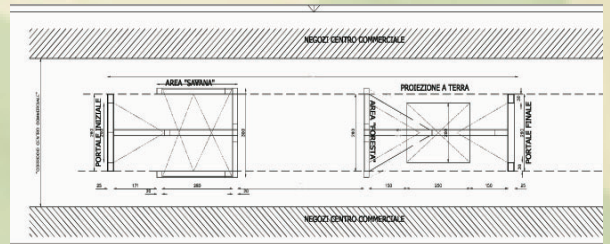

**Soluzione piazzetta**

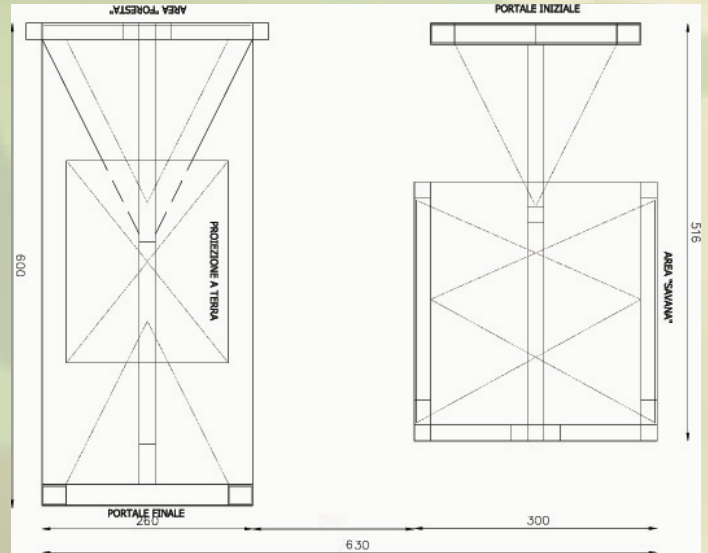

# **MAL D'AFRICA**

un evento multisensoriale progettato e prodotto da *Exhisens*

*Ideazione e organizzazione:* **Monica Rio**

*Marketing e comunicazione:* **Enrico Belgrado**

*Fotografie:* **Marcello Libra**

*Grafica:* **Simonetta Guicciardi**

*Supporto tecnologico e sistemi multimediali:* **Vimage**

*Allestimenti:* **Europstand**

*Exhisens* - Enrico Belgrado Communication Group  
contatti: [enrico.belgrado@libero.it](mailto:enrico.belgrado@libero.it), [monica.rio@tiscali.it](mailto:monica.rio@tiscali.it)  
Enrico Belgrado cell. 3477672450